

Oxiperm[®] 164 D für 30 bis 2000 g/h

erzeugt Chlordioxid aus verdünnten Lösungen



Maße

Standardanlage

Frontaufbau-Anlage 164-xxxDFI

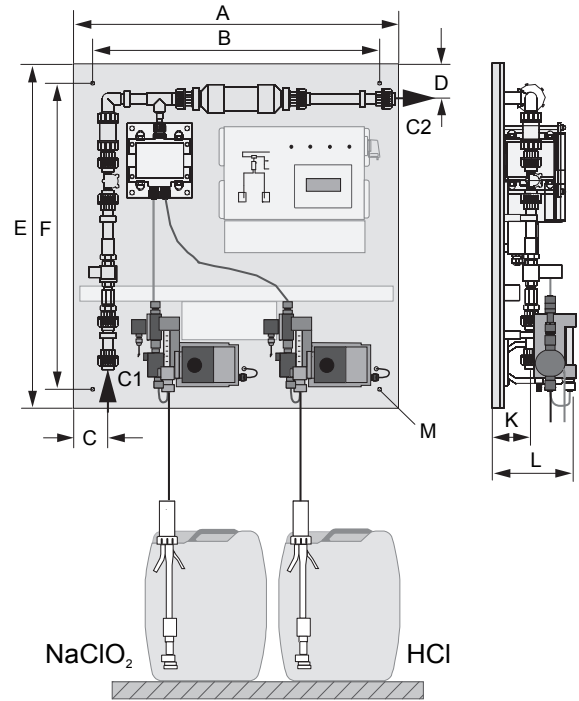
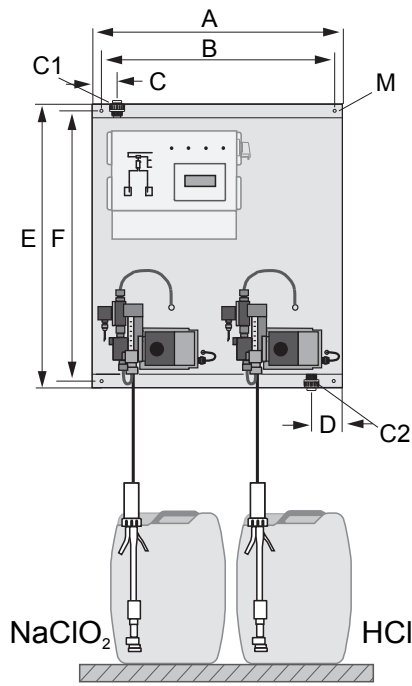

Maße in mm

A	B	C	D	E	F	G	H	K	L	M	Anschlüsse C1 und C2 Option: NPT ½"	Typ
700	650	40	90	800	760	230	148	148	410	∅ 9	DN 20	164-030D
700	650	40	90	800	760	230	148	148	410	∅ 9	DN 20	164-120D
700	650	40	90	800	760	230	148	148	410	∅ 9	DN 20	164-220D
850	750	90	90	900	800	-	-	102	213	∅ 10	DN 20	164-030DFI
850	750	90	90	900	800	-	-	102	213	∅ 10	DN 20	164-120DFI
850	750	90	90	900	800	-	-	102	213	∅ 10	DN 20	164-220DFI
760	700	70	90	1010	970	260	127	173	460	∅ 11	DN 20	164-350D
760	700	70	90	1010	970	260	127	173	460	∅ 11	DN 20	164-700D
760	700	70	90	1010	970	260	127	173	460	∅ 11	DN 20	164-1000D
760	700	70	90	1300	1260	260	127	173	460	∅ 11	DN 20	164-1500D
760	700	70	90	1300	1260	260	127	173	460	∅ 11	DN 20	164-2000D

Anlagentypen

ClO ₂ Aufbereitungs- leistung [g/h]	p _{max} [bar]		Komponenten- verbrauch [l/h]		Bedarf an Bypasswasser [l/h] (Eingangsdruck < p _{max})			Anlagen- gewicht [kg]	Anlagentyp
	50 Hz	60 Hz	HCl	NaClO ₂	kontinuierlicher Betrieb	Batchbetrieb *)			
						0,5 - 2 g/l	2 - 3,3 g/l		
30	10	10	0,7		420	14	14 - 7,7	33	164-030D (DFI)
120	9	6	2,9		420	55	55 - 31	34	164-120D (DFI)
220	7	7	5,2		420	100	100 - 56	34	164-220D (DFI)
350	9	9	8,3		420	160	160 - 89	57	164-350D
700	9	9	16,5		900	320	320 - 179	62	164-700D
1000	9	9	24		900	450	450 - 258	66	164-1000D
1500	9	9	35		900	680	680 - 383	76	164-1500D
2000	9	6	48		900	900	900 - 517	82	164-2000D

*) Im Batchbetrieb ist die Konzentration zwischen 0,5 und 3,3 g/l beliebig einstellbar

Zwischen 2 und 3,3 g/l erbringt die Anlage die volle Leistung. Ab 2 bis 0,5 g/l fährt die Anlage kontinuierlich die Leistung herunter, da bei konstant eingestelltem Bypasswasser die Dosiermenge der Chemikalien geregelt wird.

Die Anlagen sind auch als reine Frontaufbau-Versionen verfügbar. Die Bezeichnung lautet dann 164-xxxDFI.

Technische Daten

Einstellung der Bereitungsleistung	manuell über menügesteuerte Bedienungsführung, automatisch per Eingangssignale
Anlagen-Schutzart	<ul style="list-style-type: none"> • IP 65 Elektronik, Dosierpumpen, Magnetventil (Option), Durchflussmesser • IP 44 Bypass-Pumpe (Option) • P 67 Dosiercontroller
zulässige Chemikalienkonzentration	<ul style="list-style-type: none"> • HCl 9 Gew % • NaClO₂ 7,5 Gew %
zulässige Temperaturen <ul style="list-style-type: none"> • Umgebungstemperatur • Betriebswassertemperatur • Chemikalien 	5 bis 40 °C 2 bis 30 °C 2 bis 30 °C
zulässige relative Luftfeuchtigkeit	max. 80 % bei 40 °C, nicht kondensierend
Anschluss Verdünnungswasser Eingang	PVC-Rohr DN 20 / Option: 3/4" NPT Aussengewinde
Anschluss ClO₂-Lösung	PVC-Rohr DN 20 / Option: 3/4" NPT Aussengewinde
sicherheitstechnische Ausstattung	<ul style="list-style-type: none"> • Parallele Überwachung der Fördermenge über Dosiercontroller und internes Hall-Signal für alle Dosierpumpen
Werkstoffe	Systemträger PP Befestigung Edelstahl Reaktor PVC grau, Edelstahl lackiert Nachmischer PVC grau Verrohrung PVC grau Dichtungen FPM/PTFE

Elektrische und elektronische Daten

- Netzspannung 230 V / 50 Hz oder 115 V / 60 Hz
- Steuerung: SPS, S7
- 4-zeiliges Klartext-Display
- menügesteuerte Bedienung
- Fließschema mit LED-Anzeige für Betriebsart und Störmeldung

Leistungsaufnahme	<ul style="list-style-type: none"> • bis 220 g/h ca. 300 VA • ab 350 g/h ca. 650 VA
analoge Eingänge	Stromeingang 0(4) - 20 mA oder frei konfigurierbar, Bürde 50 Ohm
digitale Eingänge	<ul style="list-style-type: none"> • Kontaktwasserzähler, 1 - 45 Imp./Sek. für Steuerung *) • MIN-Kontakt für Hauptwasser • Fern-Ein-/Ausschaltung • Störung Gaswarngerät • Vorlagebehälter ClO₂: Überlauf, MAX, MIN, Trockenlauf
analoge Ausgänge	Stromausgang 0(4) - 20 mA oder frei konfigurierbar, Bürde max. 500 Ohm
potentialfreie Ausgänge	<ul style="list-style-type: none"> • Störmeldungen • Vorleermeldung Chemikalien • Trockenlauf ClO₂-Lösungsbehälter (Batchanlagen) • Automatik-/Handbetrieb max. Belastung 250 V, 6 A, max. 550 VA

*) **Hinweis:** Wasserzähler so auslegen, dass die Eingangsimpulse für die Steuerung zwischen 1 - 45 Imp./Sek. liegen.

Ausführungen

Rückschlagventil (Reaktor)

- Systemegendruck kleiner als 3 bar
- Systemegendruck größer als 3 bar

Anlage komplett zur Wandmontage

Optionen

- mit Magnetventil, ohne / mit Gehäuseabsaugung
- für Batchbetrieb, ohne / mit Gehäuseabsaugung
- mit interner Bypasspumpe, ohne / mit Gehäuseabsaugung
- mit externer Kreiselpumpe (bauseits), ohne / mit Gehäuseabsaugung

Bussysteme

- Modbus (RS 232 / RS 485)
- Profibus DP-Modul (auf Anfrage)
- Ethernet TCP/IP Modul (auf Anfrage)

Bediensprachen

Standard: deutsch

Im Programm wählbar:

- englisch, französisch, spanisch, italienisch

Saugleitungssysteme

- 2 Saugleitungen mit 2 Behälterdeckeln
- mit Leer- und Vorleermeldung

Behältergröße	∅ Behälteröffnung	Saugleitung
30 l	45-46 mm	1,3 m, 2,5 m, 5 m
60 l	45-46 / 57-58,5 mm	1,3 m, 2,5 m, 5 m
200 l	56 mm	2,5 m, 5 m

Entnahmeeinrichtung

Werkstoff	Anschluss Anlage	Anschluss Wasserversorgung	Bestell-Nummer
PVC	DN 20	G1"	521-164.2

Impfarmatur

Werkstoff	Anschluss Anlage	Anschluss Impfstelle	Bestell-Nummer
PVC	DN 20	R1"	522-232

Ersatzteilsets

für Oxiperm®	Systemdruck	
	kleiner 3 bar	größer 3 bar
164-030D/120D	553-720	553-720.1
164-220D	553-745	553-745.1
164-350D	553-722	553-722.1
164-700D	553-723	553-723.1
164-1000D	553-724	553-724.1
164-1500D	553-725	553-725.1
164-2000D	553-726	553-726.1

Oxiperm® 164 C mit Magnetventil

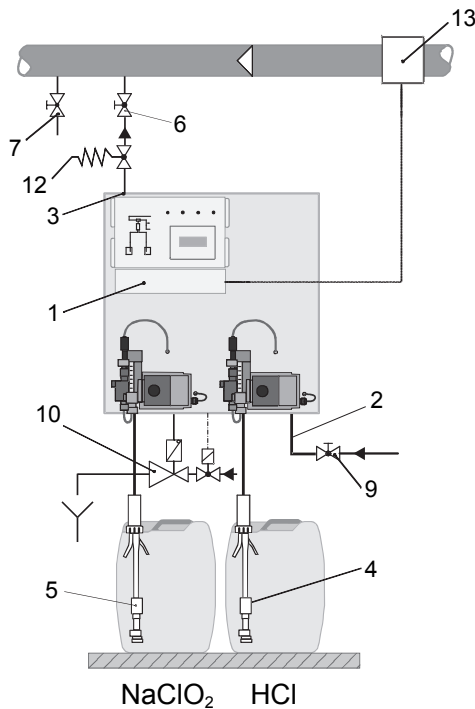

Oxiperm® 164 C mit interner Bypasspumpe

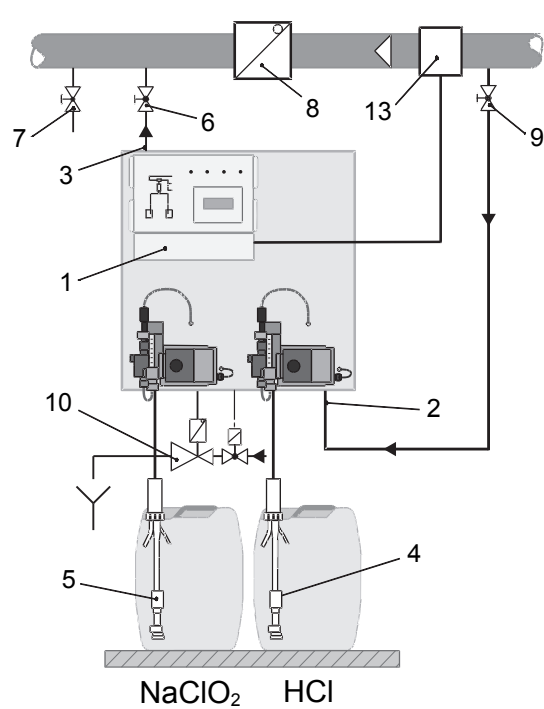

Oxiperm® 164 C Batchbetrieb

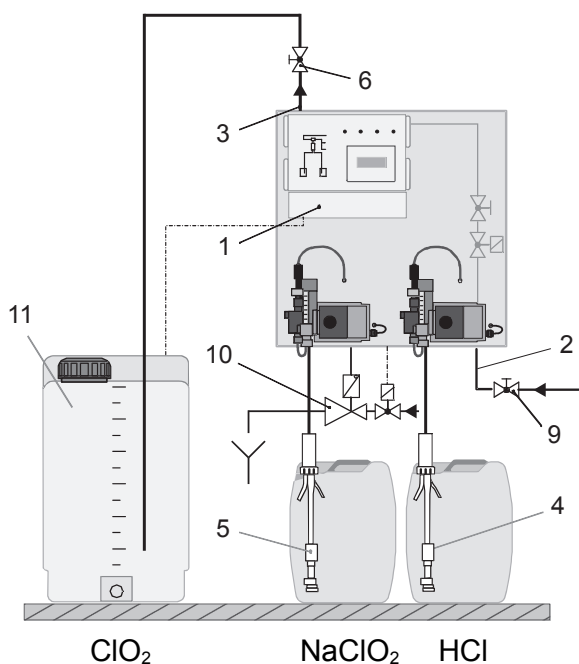

- 1 Oxiperm® 164 D Elektronik
- 2 Anschluss für Bypasswassereingang
- 3 Anschluss für ClO₂-Lösungsausgang zur Impfstelle
- 4 Saugleitung für HCl-Dosierpumpe
- 5 Saugleitung für NaClO₂-Dosierpumpe
- 6 Absperrventil, bauseitig
- 7 Probeentnahme, bauseitig
- 8 Rückschlag, bauseitig, bei Betrieb mit interner Bypasspumpe
- 9 Absperrventil für Bypasswasserentnahme, bauseitig
- 10 Absaugeinrichtung für Systemträger, optional
- 11 Lösungsbehälter mit Niveauüberwachung, optional, bei Batchbetrieb
- 12 Druckhalteventile, bauseits, bei Systemdruck < 1 bar
- 13 IDM 4-20 mA oder Kontaktwasserzähler für proportionale Steuerung der Anlage

Hinweis: Zum optimalen Schutz des Trinkwasserversorgungsnetzes ist bauseits ein Rohrtrenner bereitzustellen (gemäß DVGW, W624).

96681598 0107	DE
15.810016 V6.0	

Änderungen vorbehalten